



SOCIETATEA PE ACȚIUNI „APĂ-CANAL CHIȘINĂU”
 str. Albișoara nr. 38, MD 2005, mun. Chișinău, Republica Moldova
 tel. 022 25-69-01, tel/fax: 022 22-23-49 e-mail: acc@acc.md web: www.acc.md



Titulară a Ordinului
 „Gloria Muncii”



Certificat Nr.085C
 ISO 9001



Certificat Nr.027
 ISO 14001



Certificat Nr.015HS
 OHSAS 18001

Invitație de participare Nr. 39 din 13.04.2016

Beneficiar: S.A. „Apă-Canal Chișinău”
Denumire concurs: Achiziționarea flanșelor plate din oțel.

SECȚIUNEA I. Informații despre beneficiar

- 1.1 **Adresa și contacte:** MD-2005, or. Chișinău, str. Albișoara 38, tel.(022) 256-901, tel/fax:(022) 222-349, e-mail: acc@acc.md;
- 1.2 **Coduri de identificare:** c/f 1002600015876, nr. TVA 0600920.
- 1.3 **Rechizite bancare:** Cod IBAN MD12PR002251166792001498, BC „ProCreditBank” S.A., or. Chișinău.

SECȚIUNEA II. Detalii concurs

- 2.1 **Tipul achizițiilor:** Achiziție de bunuri
- 2.2 **Obiectul achizițiilor:** Flanșe plate din oțel, conform tabelului:

Nr poziției	Diametrul nominal, de, mm	Prestimea nominală, PN, bar.	Diametrul exterior, D, mm	Diametrul central gaurilor, D1, mm	Diametrul exterior al suprafeței de etanșare, D2, mm	Grosimea flanșei, b, mm	Cantitatea găurilor, n omg, buc	Diametrul gaurilor, d, mm	Q, buc.	Preț unitar (MDL inclusiv TVA)	Preț total (MDL inclusiv TVA)
1	25	10	115	85	68	16	4	14	13		
2	32	10	140	100	78	16	4	18	18		
3	50	10	165	125	98	18	4	19	100		
4	50	16	165	125	98	18	4	19	10		
5	65	10	185	145	118	18	4	19	6		
6	65	16	185	145	118	18	4	19	4		
7	80	10	200	160	133	20	8	19	40		
8	100	10	220	180	153	20	8	19	218		
9	150	10	285	240	209	22	8	23	74		
10	200	10	340	295	264	24	8	23	85		
11	250	10	400	350	319	26	12	23	16		
12	400	10	580	515	477	32	16	28	1		
Suma totală, MDL inclusiv TVA											

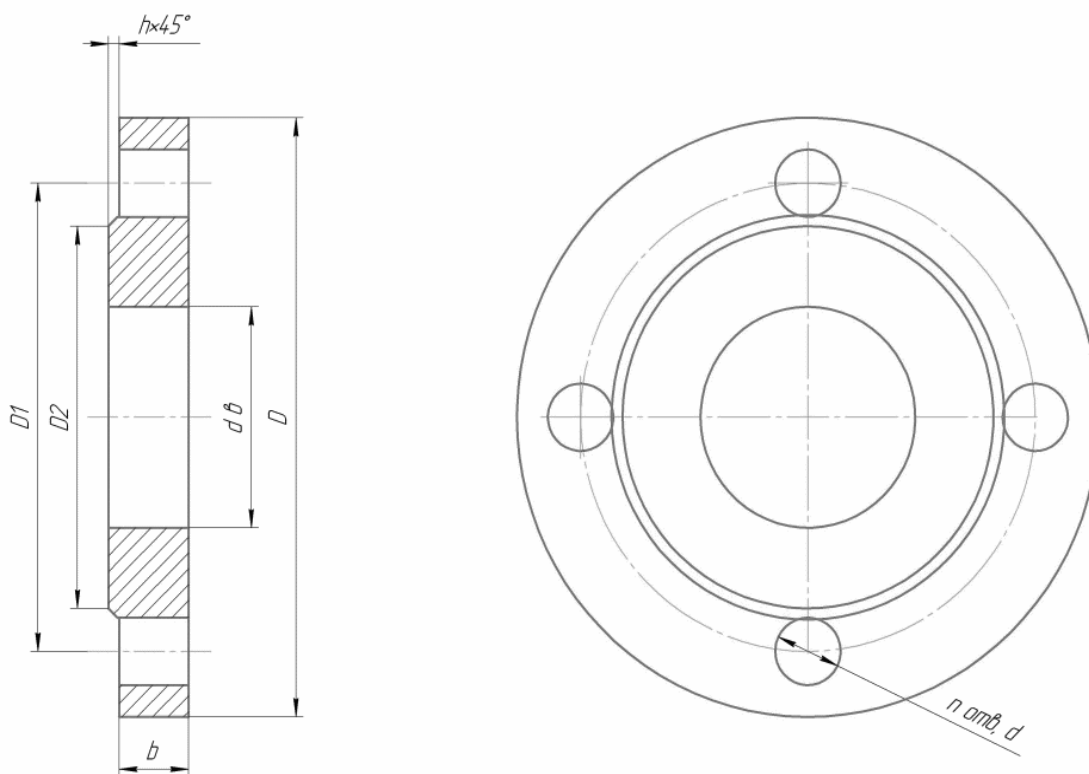

2.3 Condiții de calitate:

- Bunurile furnizate trebuie să fie noi, fabricate conform legislației în vigoare și standardelor de referință, EN 1092-1-2001 – PN 10/PN16 sau similar;
- Flanșele vor fi marcate după cum urmează: DN, PN, marca oțelului, GOST, STAS, EN;
- Flanșele vor fi fabricate din oțel S25JT (CT 25);
- Flanșele vor fi instalate la rețele de apă potabilă, PN până la 16 bar, prin sudură cu arc electric a oțelurilor cu conținut de carbon, curent continuu și alternativ;
- Temperatura de lucru: -5°C - $+120^{\circ}\text{C}$;

2.4 Condiții de livrare:

- Produse disponibile în stoc;
- Furnizorul va asigura livrarea produselor în corespundere cu standardele solicitate;
- Furnizorul va livra bunurile în termen de până la 10 zile, în baza solicitărilor înaintate de către Beneficiar, la adresa: mun. Chișinău, str. Varnița 28 sau altă adresă în raza mun. Chișinău, indicată în solicitare;
- La livrare produsele vor fi însoțite de factură fiscală/invoice, marca de fabrică (denumirea produsului în țara producătoare), cantitatea, certificatele de calitate, conformitate, fișa tehnică a produsului, etc.

2.5 Durata contractului: 12 luni.

2.6 Sursa de finanțare: Surse financiare proprii.

SECȚIUNEA III. Condiții de participare

3.1 Condiții financiare:

- Vacanță de plată: până la 60 zile din data livrării;
- Moneda utilizată la întocmirea ofertei: MDL inclusiv TVA;
- Cheltuielile de transportare a produselor vor fi suportate de către Furnizor.

3.2 Setul de documente pentru a fi prezentate obligatoriu de către ofertanți:

- Oferta, cu indicarea și confirmarea condițiilor specificate în punctele 2.2, 2.3, 2.4, 3.1, 3.4, etc.;
 - Fișe tehnice ale produselor sau fișa din catalogul cel mai recent al produsului;
 - Copia extrasului din Registrul de stat al persoanelor juridice;
 - Informații generale despre ofertant: adresa juridică, telefon, email, fax, etc.;
 - Alte documente ce țin de prezenta licitație, care pot fi solicitate ulterior în caz de necesitate.
- 3.3 **Limba utilizată la întocmirea ofertei:** Limba de stat a Republicii Moldova.
- 3.4 **Valabilitatea ofertei:** minim 60 zile de la data limită de depunere a ofertei.
- 3.5 **Prezentarea și înregistrarea ofertelor:**
- Setul de documente, cu aplicarea ștampilei umede pe fiecare filă a acestuia, urmează să fie depus în 2 plicuri/colete sigilate, separate (original și copie), în Cămară, bir.311, pe adresa beneficiarului, cu înregistrare;
 - Partea din față a plicurilor va conține următoarea inscripție: *Întreprinderea „_____” depune prezenta ofertă pentru a participa la licitația privind achiziționarea _____, efectuată de către S.A. „Apă-Canal Chișinău”. Adresa juridică a întreprinderii, numele, prenumele, telefonul mobil și email-ul persoanei responsabile;*
 - Beneficiarul va înregistra doar ofertele prezentate pînă la data limită de depunere a acestora și în ordinea cronologică a primirii acestora.
- 3.6 **Termenul limită de prezentare a ofertelor: pînă la 03.05.2016, ora 10.00.**
- 3.7 **Comisia de licitație nu acceptă oferta dacă:**
- Oferta este prezentată după termenul limită de depunere, fiind restituită nedeschisă;
 - Oferta nu conține informația solicitată în invitația de participare sau nu corespunde cerințelor stipulate în aceasta;
 - Ofertantul a prezentat documente ce derutează sau conțin informații false, ori face reprezentări neadecvate pentru a demonstra corespunderea ofertei sale cu cerințele enunțate în invitația de participare.

SECȚIUNEA IV. Procedura

- 4.1 **Tipul procedurii:** Licitație deschisă.
- 4.2 **Deschiderea ofertelor:** Sediul S.A. „Apă-Canal Chișinău”, str. Albișoara, 38, or. Chișinău. Data și ora ședinței de deschidere a ofertelor va fi stabilită de către Comisia de licitație a S.A. „Apă-Canal Chișinău” și comunicată ulterior ofertanților prin telefon (sms) și/sau email. La ședință pot participa doar acei reprezentanți ai ofertanților care dețin asupra sa un act de identitate valabil și o procură eliberată corespunzător de către ofertant. Alte persoane nu sînt admise.
- 4.3 **Examinarea ofertelor:**
- Nu vor fi examinate ofertele în care este specificată achitarea în avans;
 - Beneficiarul își rezervă dreptul de a anula procedura de licitație și de a respinge toate ofertele în orice moment înainte de atribuirea contractului, în cazul în care sesizează lipsa unei concurențe efective, se află în imposibilitatea acoperirii financiare sau în cazurile necorespunderii ofertelor cerințelor stabilite în invitația de participare, fără a-și crea astfel anumite obligații față de ofertanți.
- 4.4 **Criterii de atribuire:** Oferta cea mai avantajoasă din punct de vedere economic (pe baza evaluării tehnice și financiare).
- 4.5 **Formula de apreciere a poziției fiecărei oferte în clasament:**
- *Preț* – max. 90% sau 90 pct, cel mai bun preț va fi punctat maximal, iar celelalte oferte vor fi punctate cu câte 1 pct. mai puțin pentru fiecare punct procentual cu care vor depăși cel mai bun preț;

- *Facilitatea pentru alte condiții* (inclusiv vacanța de plată, termenele de livrare, etc.) – max. 10% sau 10 pct. Ofertei care prevede cele mai avantajoase condiții, cu excepția prețului oferit, i se va acorda punctajul maximal, iar celorlalte oferte, în dependență de avantajele prevăzute, li se va acorda cu cîte 5 pct. mai puțin.

4.6 **Înștiințarea privind rezultatul licitației:** Se expediază în termen de pînă la 3 zile de la data aprobării rezultatelor evaluării de către beneficiar.

SECȚIUNEA V. Informații suplimentare

- Referitor la obiectul contractului: Veaceslav Pancenco, șef Serviciul exploatarea rețelelor de apă, tel: (022) 256-722;
- Referitor la procedura desfășurării licitației: tel: (022) 256 797, e-mail: sap@acc.md